

EXPLORATEURS

À LA DÉCOUVERTE DE MAMETZ



LIVRET-JEU FAMILIAL

VILLES
& PAYS
D'ART &
D'HISTOIRE
À DIRE

PARTEZ À LA DÉCOUVERTE DU PATRIMOINE MAMÉSIEEN !

Le parcours est composé de 13 étapes. Pour certaines, il y a des questions pour lesquelles vous trouverez les solutions en p.19.
Les mots roses en gras sont expliqués dans le lexique p.17-18.

PARCOURS

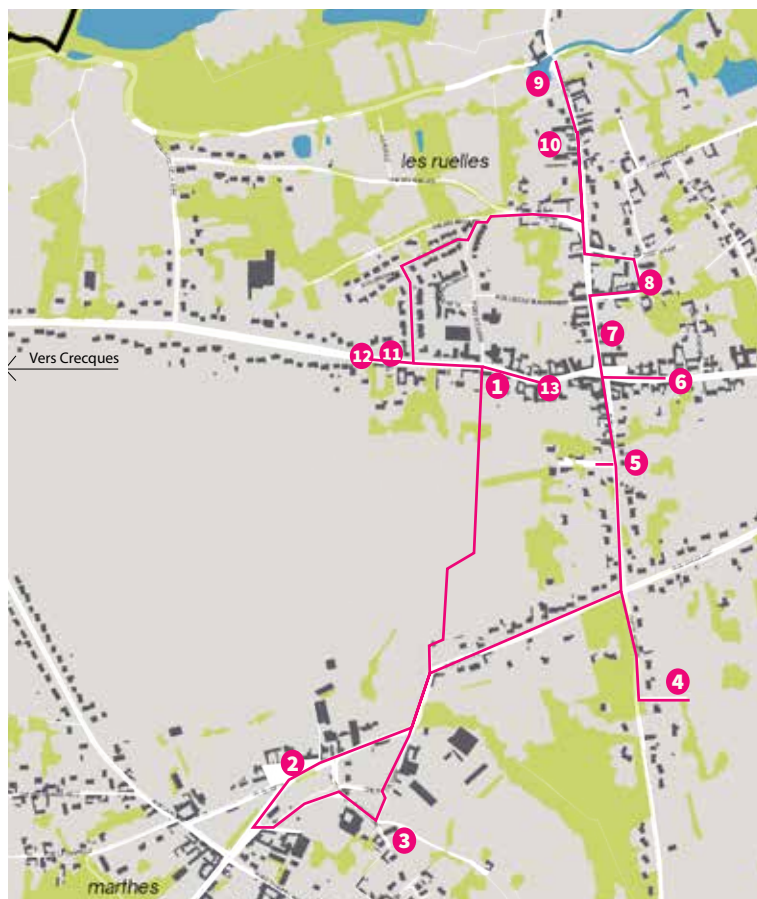

- | | |
|--------------------------|-----------------------------|
| 1 Les Mairies | 8 Le contour de l'église |
| 2 La place du Rietz | 9 Le moulin |
| 3 L'église de Marthes | 10 Fermette apignonée |
| 4 La sablonnière | 11 « La maison du docteur » |
| 5 La rue de la gare | 12 La Grand'rue |
| 6 La Grand'rue vers Aire | 13 La brasserie |
| 7 La rue du moulin | |

7. LES MAIRIES



Ce bâtiment est construit en tant que mairie en 1884 ; on y trouvait également l'école des garçons. Le bâtiment est construit en brique, le sommet du premier étage est décoré d'une frise de carreaux de ciment.

Pour donner plus de prestige au bâtiment, l'entrée est encadrée de craie et surmontée par un fronton.



Dans les années 1960, une nouvelle mairie est construite à quelques mètres. C'est aujourd'hui la garderie.



Ce bâtiment, construit vers 1876, était l'école des filles, avant de devenir la bibliothèque. En 2014, la mairie déménage à nouveau pour s'installer dans ce bâtiment.



Lorsque vous êtes face à la mairie, longez-la par la droite et continuez tout droit. Après un grand virage vers la droite, tournez à gauche à l'intersection suivante. Continuez jusqu'à rejoindre la rue de la Plaine et allez vers la droite pour rejoindre de la place du Rietz.

2. LA PLACE DU RIETZ

Autrefois, la place du Rietz servait de pâture commune, où les habitants faisaient paître leur bétail. On y trouvait également des flots, c'est-à-dire des mares.

Le local des carabiniers est installé dans l'ancienne bascule à betteraves. Les agriculteurs venaient y peser leur production pour la vendre aux sucreries.



Le terrain multisports a remplacé le jeu de paume au tamis.

Il y a trois monuments aux morts à Mametz, un pour chaque hameau.

Retrouvez le nom du sculpteur qui les a réalisés :

L'école de Marthes a fermé au tournant du XXI^e siècle. Avec ses grandes fenêtres encadrées d'un rebord en béton, elle est représentative de l'architecture de l'après Seconde Guerre mondiale.



Prenez la rue à droite de l'école.

Au croisement suivant, tournez à droite et continuez jusqu'à l'église.

3. L'ÉGLISE DE MARTHES

L'église Saint-Quentin de Marthes a connu beaucoup de travaux à différentes périodes. En observant le bâtiment, on peut voir les différentes interventions.

Murs en **craie*** avec soubassement en **silex*** et en brique en rose/gras.

Tour en brique réalisée par l'architecte Dagmez en 1899-1900.

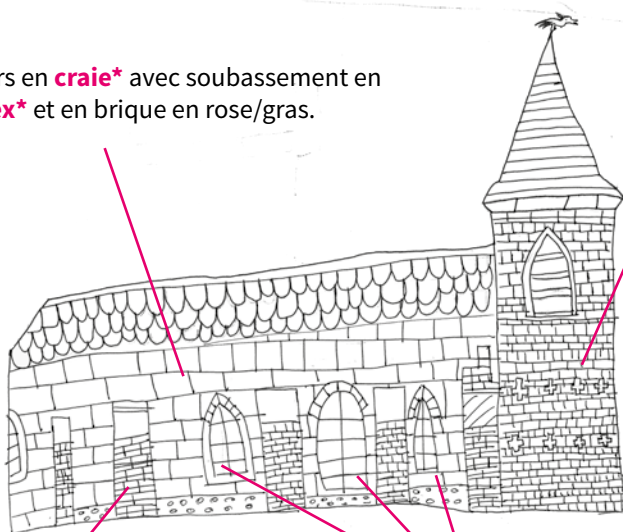

Les contreforts ont été repris en brique.

Fenêtres de formes différentes datant de diverses périodes.



Les **vitraux*** ont été réalisés en 1892, par le peintre-verrier Depienne, originaire de Lille.



Tournez le dos à l'église et prenez le petit chemin entre deux pâtures partant vers la droite. Au bout du chemin, tournez à droite pour rejoindre la rue de la Plaine. A l'intersection, tournez à droite et continuez jusqu'au croisement avec le chemin Monbus. Empruntez-le et continuez jusqu'à un petit chemin à gauche.

4. LA SABLONNIÈRE

A Mametz, on comptait plusieurs carrières dans lesquelles on prélevait des graviers et du sable au début du XX^e siècle. Les étangs dans la vallée en étaient avant d'être mis en eau. A Marthes, il y avait une sablonnière. Le sable extrait servait à la construction : mêlé à la chaux, il servait de mortier.



Vue de la sablonnière pendant la Première Guerre mondiale.

Durant le conflit, Mametz accueille des troupes portugaises qui utilisent les carrières comme lieu d'entraînement et de revue.



Vue actuelle de la sablonnière

La sablonnière est devenue une pâture, mais on devine toujours la carrière grâce aux bords plus élevés.



Revenez sur vos pas. Au croisement de la rue de Monbus et de la rue de la Plaine, allez tout droit dans la rue de la Gare.

5. LA RUE DE LA GARE

Saurez-vous retrouver ce bâtiment ? Attention il y a un piège ! Il n'est tout à fait rue de la Gare.

Indice : surveillez votre gauche.



Cette gare était sur la ligne Aire-sur-la-Lys – Fruges – Berck-sur-Mer inaugurée en 1893 et arrêtée en 1953. Il y avait également une halte à Crecques.



Au n°2 de la rue de la Gare, l'avancée du toit à gauche était une ancienne forge. Après avoir chauffé le fer dans le foyer, le maréchal-ferrant frappe avec un marteau sur l'enclume pour former le fer à cheval.

A l'extérieur, il y avait des box pour maintenir les animaux lors du ferrage.



Au croisement, tournez à droite dans la Grand'rue.

6. LA GRAND'RUE VERS AIRE



Retrouvez cette devanture.

Qu'y vendait-on ?

- des fruits et légumes
- du vin
- des plantes

 *Continuez dans cette rue jusqu'au n°34.*



Dans la cour de cet ancien café, on voit encore un quillier. Neuf quilles y étaient disposées contre lesquelles des boules étaient lancées. Ces dernières pesaient 11 kilos pour les hommes, 9 kilos pour les femmes.

 *Continuez dans cette rue jusqu'au n°27.*



Cette grande maison bourgeoise, datée de la fin du XIX^e siècle, est construite en **brique jaune***.

 *Faites demi-tour et rejoignez la rue du moulin vers la droite.*

7. LA RUE DU MOULIN

La ferme de Madame Allouchery, située au n°4, est une grande ferme dont les bâtiments s'organisent autour d'une cour carrée.



Entre les étables et la grange, un porche permettait l'accès direct aux pâtures.

Une fosse à fumier se trouvait devant les étables.



Une grande grange autrefois en **torchis***.

Le logis est orienté au sud, pour bénéficier au maximum de l'ensoleillement.

Le mur extérieur de la remise est réalisé en **rouge-barre***. Cette technique est bien visible sur une autre ferme de la rue.



Descendez la rue du moulin et tournez à droite dans le contour de l'église.

8. LE CONTOUR DE L'ÉGLISE

Observez la maison de la fin du XIX^e siècle au n°3.

Carreaux de ciment et brique en goutte pour orner la façade.



Toit à brisis, c'est-à-dire que la pente est cassée.

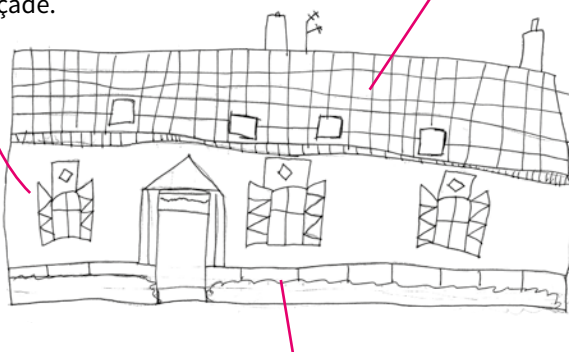

Soubassement en brique avec un enduit imitant la pierre.

Rejoignez l'église et retrouvez ce détail sur l'édifice.



Il s'agit d'un damier de grès et de silex. Ce sont deux matériaux imperméables qui ont servi pour le soubassement du chœur construit à la fin du XV^e siècle par Philippe de Viesville, seigneur de Mametz.



Retrouvez cette maison.

C'est une maison du début des années 1950, reconnaissable à ses grandes fenêtres horizontales avec un encadrement en béton.



*Tournez à droite, rue du moulin, et continuez jusqu'au pont.
Vous pourrez y voir le moulin de Mametz.*

9. LE MOULIN

Partie la plus ancienne du moulin construite en brique et en grès.

Partie construite au XIX^e siècle. On voit la différence entre les briques de ce bâtiment et les briques plus anciennes du pignon voisin.

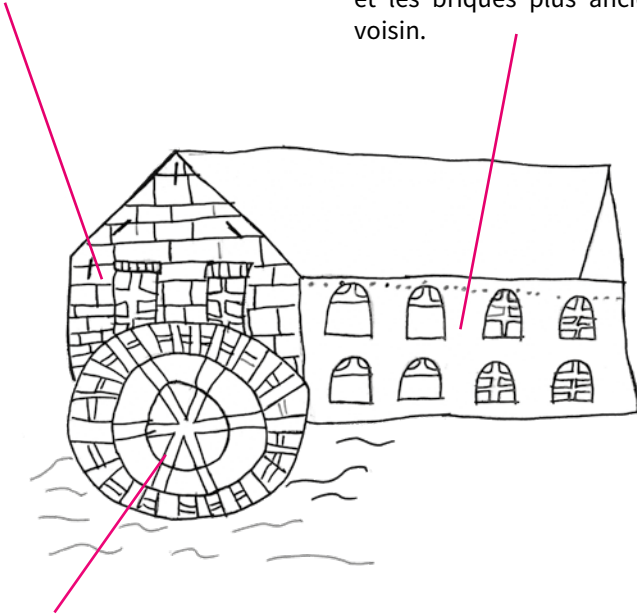

Saurez-vous retrouver chaque partie du mécanisme ?

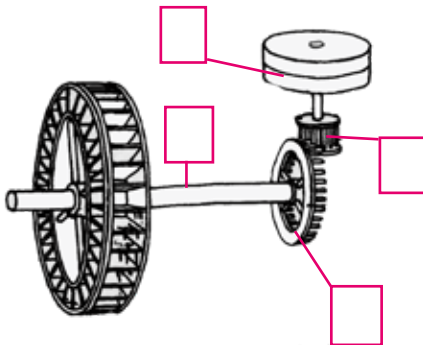

La roue du moulin, en tournant, entraîne un axe horizontal, appelé l'arbre **(1)**. Sur celui-ci est fixée une roue crantée, le rouet **(2)**, qui fait tourner la lanterne **(3)**. Cette lanterne est fixée à la meule tournante **(4)**.



Rebroussez chemin jusqu'au n° 23 de la rue.

10. FERMETTE APIGNONNÉE

La grange et les remises sont orientées au nord. Elles étaient généralement en torchis avec parfois un pignon en brique. Pour certaines d'entre elles, par exemple, au n°21, une petite porte est surélevée par rapport au niveau de la rue ; elle est ainsi au niveau de l'arrière des charrettes.

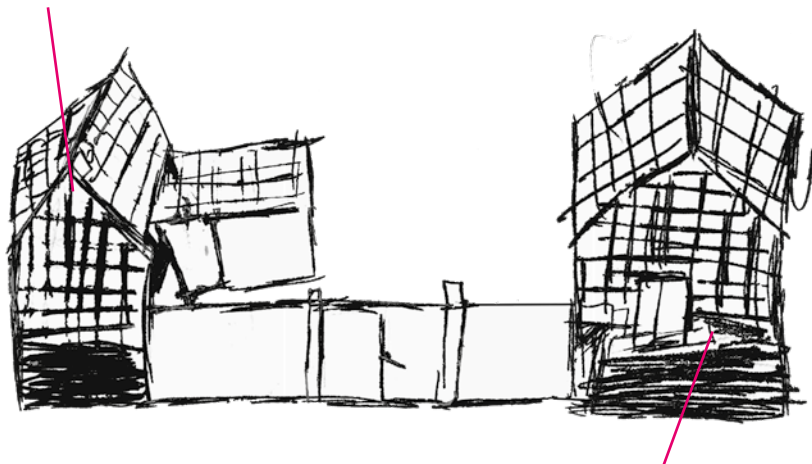

Le logis est orienté au sud, la façade principale profitant ainsi d'un maximum d'ensoleillement. Le pignon se trouve donc du côté de la rue : on parle alors de bâtiments apignonnés.



En remontant, tournez à droite au chemin des Ruelles.

Dans le chemin des Ruelles, quel est ce petit bâtiment ?

- une remise de jardin
- un four à pain
- le contrefort d'un bâtiment disparu



Après la maison voisine du bâtiment de la photo, prenez le chemin qui part à gauche. Avancez un peu dans le lotissement puis prenez à droite, rue du 19 mars 1962, et ensuite à gauche, rue du Bruchine. Allez jusqu'au bout de la rue.

11. « LA MAISON DU DOCTEUR »

Cette maison et sa voisine sont construites entre les deux guerres mondiales. Jusqu'aux années 1970, elle comptait parmi les dernières maisons de cette rue jusqu'à Crecques.

Des briques jaunes, pour certaines aux bords arrondis, forment le décor de la façade.

Au sommet de la façade, un petit pignon avec des pots à feu.



Les briquettes rouges sont toutes disposées en **panneresse***.

Les fenêtres sont plus grandes que pour les constructions des périodes précédentes et sont en arc en anse de panier.



Continuez la Grand'rue jusqu'au n°89.

12. LA GRAND' RUE

Cette Grand'rue s'est développée à partir du XIX^e siècle.
Auparavant, l'axe principal de Mametz était la rue du Moulin.



Sur les plans : en bleu, la rue du Moulin et en rouge, la Grand'rue. On voit, sur le plan de 1817, qu'il y a peu de maisons le long de la Grand'rue, alors qu'en 2015, cet axe est bordé de constructions sur toute sa longueur.



Jusqu'aux années 1970, Mametz et Crecques étaient séparés par des terres agricoles. Depuis, des pavillons ont été construits et ont permis de relier les deux hameaux.



Retournez sur vos pas jusqu'à l'école.

13. LA BRASSERIE

Dans la Grand'rue, **retrouvez cette construction.**

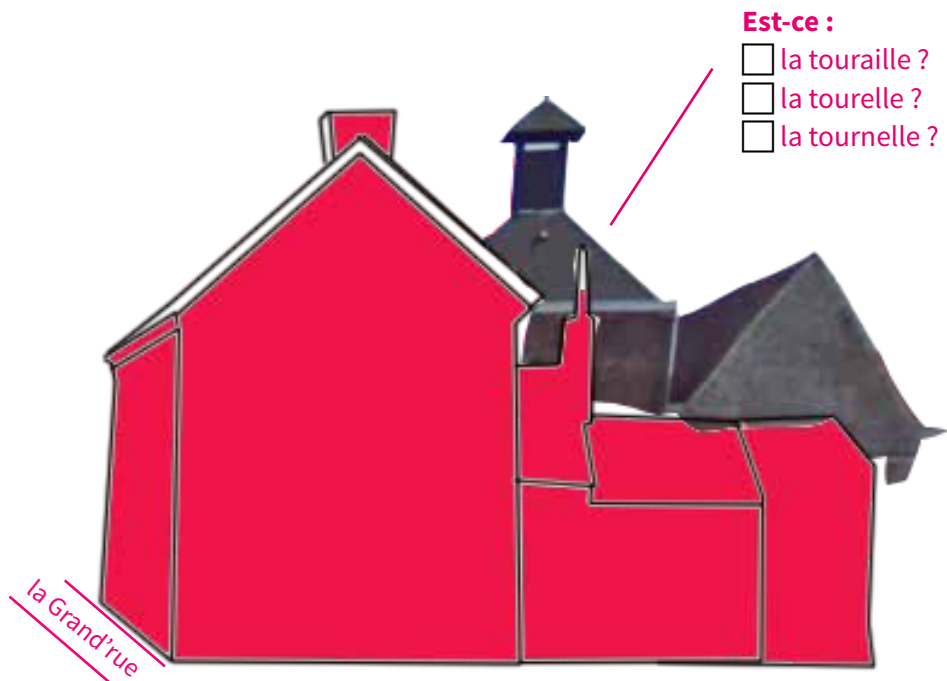

Ce bâtiment fait partie de la malterie. On y stoppait la germination de l'orge en le chauffant. En effet, pour faire de la bière, on a besoin de malt. Le malt c'est de l'orge dont on a accéléré puis stoppé la germination.

Ce bâtiment est composé d'une cheminée au-dessus de laquelle il y a une grille où l'on met l'orge germé. La chaleur de la cheminée, en se propageant, chauffe l'orge et arrête la germination.

Vient ensuite la partie brasserie proprement dite : on mélange le malt concassé à de l'eau ; ce mélange est chauffé à 54°C, on le filtre puis on ajoute le houblon. On porte à ébullition en ajoutant les levures pour créer la fermentation alcoolique. Après une période de garde, la bière est conditionnée.

CE PARCOURS EST MAINTENANT TERMINÉ.®

Crédits :

Les photographies et dessins sont réalisés par les élèves sauf :

p. 2 : © AUDRSO

p. 6 : © BDIC

p. 7 : © collection particulière

p. 14 : (1) : © AD62 3P 543 ; (2) : © IGN

Réalisation : Ce livret est le résultat d'un projet pédagogique mis en place au cours de l'année 2016-2017 avec la classe de CM2 de l'école de Mametz et l'Agence d'Urbanisme et de Développement Pays de Saint-Omer - Flandre Intérieure. Il s'est déroulé parallèlement à l'enquête publique du Plan Local d'Urbanisme de la commune.

Remerciements :

Madame Allouchery, Monsieur Biauxque, Cédric dit «Bubu» qui nous ont ouvert leurs portes.

Conception graphique :

Agence d'Urbanisme et de Développement Pays de Saint-Omer - Flandre Intérieure

LEXIQUE

APPAREILLAGE À LA FRANÇAISE :



Sur un rang, c'est le petit côté (la boutisse) qui est apparent, sur le rang suivant, c'est le grand côté (la panneresse) qui est visible.

APPAREILLAGE EN PANNERESSE :



Dans cette technique, seul le grand côté de la brique, la panneresse, est visible.

BRIQUE : La brique est composée d'argile, moulée, séchée et cuite à 1300°C. Selon sa proximité avec la flamme du foyer, elle est d'un rouge plus ou moins foncé.

BRIQUE JAUNE : Cette brique est composée d'un mélange d'argile et de chaux cuit en réduction, c'est-à-dire sans apport d'air. Il n'y a donc pas l'oxydation donnant à la brique sa couleur caractéristique.

CRAIE : La craie est une pierre constituée de cocolythes, de petites algues vivant il y a 300 millions d'années dans les mers chaudes. A leur mort, les coquilles sont tombées au fond des mers et avec le temps ont formé la craie.

ROUGE-BARRE :



Cette technique consiste à alterner un rang de carreaux de craie avec plusieurs rangs, souvent trois, de briques.

SILEX : Cette roche se trouve souvent avec la craie, puisque ce sont les vestiges de galeries réalisées par des animaux marins. Ils sont composés de silice que l'on trouve dans l'eau de mer et dans certains animaux.

TORCHIS :



Ce matériau de construction est constitué de paille, de terre et d'eau. Une fois les ingrédients bien malaxés, ils sont appliqués sur une structure en bois, sous forme de torche, c'est-à-dire que l'on tord les fibres de pailles pour obtenir une sorte de gros boudin.

VITRAUX : Ce sont des mosaïques de verre. Pour faire le verre, il faut principalement du sable et de la soude que l'on fait chauffer à 1300°C. On obtient une pâte à laquelle on ajoute des pigments métalliques (comme du fer) pour la teindre (on aura du rouge avec le fer). Un fois la plaque de verre obtenue, on découpe les morceaux de verre selon un patron, puis on les assemble avec du plomb.

RÉPONSES

2. PLACE DU RIETZ :

Le sculpteur est **ERNEST RABISCHON**, travaillant à Aire-sur-la-Lys.

5. RUE DE LA GARE :



Ce bâtiment est l'ancienne gare.

6. **GRAND'RUE VERS AIRE** : Il s'agissait du magasin d'un marchand **DE VIN**.

8. **CONTOUR DE L'ÉGLISE** : Le détail en damier est situé au chevet de l'église.



La maison de la période de la Reconstruction est celle-ci.

9. **LE MOULIN** : Le mécanisme s'organise comme cela.

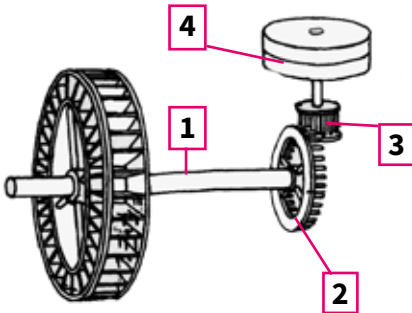

- 1 > arbre
- 2 > rouet
- 3 > lanterne
- 4 > meule tournante

10. **FERMETTE APIGNONNÉE** : Il s'agit d'**UN FOUR À PAIN**.

13. **LA BRASSERIE** : Ce bâtiment s'appelle **LA TOURAILLE**. C'est le lieu où l'on séchait le malt. Vous pouvez l'apercevoir lorsque vous vous trouvez au niveau du n°57 de la Grand'rue.

Explorateur n°6 - À la découverte de Mametz.

La collection «Explorateurs» des Villes et Pays d'art et d'histoire met en valeur un village, un quartier ou un aspect patrimonial. Généralement réalisée par les élèves avec le concours d'un médiateur du patrimoine, elle s'adresse à un public familial en alliant les jeux aux connaissances.

Depuis 2014, l'Agence d'Urbanisme et de Développement porte le label national «Pays d'art et d'histoire de Saint-Omer» attribué par le Ministère de la Culture aux territoires mettant en œuvre des actions d'animation et de valorisation de leur architecture et de leur patrimoine. Des vestiges antiques à l'architecture du XXI^e siècle, les 202 Villes et Pays d'art et d'histoire de France mettent en scène le patrimoine dans sa diversité.

Retrouvez toutes nos publications et notre programmation culturelle :

• **Agence d'Urbanisme et de Développement**
Pays de Saint-Omer – Flandre Intérieure

Centre administratif Saint-Louis
Rue Saint-Sépulcre CS 90 128
62 503 Saint-Omer Cedex
pah@aud-stomer.fr
Tél : 03.21.38.01.62
www.aud-stomer.fr
www.patrimoines-saint-omer.fr
 : AUD stomer

• **Maison de l'Archéologie**

6 Place de la Morinie
62 129 Théroüanne
maisons-pah@aud-stomer.fr
Tél : 06.43.85.15.47
www.patrimoines-saint-omer.fr

• **Office de Tourisme et des Congrès du Pays de Saint-Omer**

7 place Victor Hugo
62 500 Saint-Omer
contact@tourisme-saintomer.com
Tél. : 03 21 98 08 51
www.tourisme-saintomer.com

